



Sopskopa



Multiskopa

## WILLE 855c

Wille 855C med sin stiliga form kan även kallas multifunktionshjullastare. Lastarens kapacitet motsvarar prestanda hos en traditionell hjullastare. Den robusta maskinen rör sig smidigt under alla omständigheter. Tack vare maskinens låga bygghöjd kan man arbeta med den även på trånga ställen. Till skillnad från hjullastare kan man på Wille 855C även koppla redskapen till lyftanordningen baktill eller ovanför motorhuv. Det utmärkta förhållandet mellan vikt och effekt samt den mångsidiga hydrauliken gör att maskinen är mer funktionell än en vanlig hjullastare. Den lastavkännande hydrauliken och den temperaturstyrda fläkten förbättrar bränsleekonomin samt sänker bullernivån. Rymlig förarhytt, god sikt, bekväm förar komfort, tillräckliga förvaringsutrymmen och möjlighet till luftkonditionering, gör förarhytten till en behaglig arbetsmiljö. Maskinen är mycket omtyckt inom kommunaltekniska entreprenader eftersom den är mångsidig.

## MOTOR

- CAT C4.4 Steg 3A
- 4-cylindrig turboladdad Common Rail dieselmotor med intercoler
- Slagvolym 4 410 cm<sup>3</sup>
- Effekt 97 kW (130 hk)/2 200 r/min
- Max. vridmoment 516 Nm/1 400 r/min
- Bränsletank 100 l

## ELSYSTEM

- Spänning 12 V
- Batteri 145 Ah
- Startmotor 3 kW
- Generator 120 A

## DRIVLINJA

- Hydrostatisk transmission med variabel pump och motor
- Belastningsautomatik för motorn
- Inchpedal/kryppedal
- Två mekaniska växlar med El-hydraulisk växling
- Elektrisk omkastning av körriktning, framåt och bakåt
- Körhastighet/dragkraft
- 0-20 km/h 4720 daN
- 0-40 km/h 2330 daN
- Hastigheten kan variera enligt nationella bestämmelser

## BULLERVÄRDEN

- Mot omgivningen under Lwa 104 dBA
- Inne i förarhytten under Lpa 72 dBA

## VIKT

- Egen vikt 6480 kg 6975 kg\*
- Framaxelvikt 2740 kg 2740 kg\*
- Bakaxelvikt 3740 kg 4235 kg\*
- Vikt med standardskopa 6930 kg 7425 kg\*
- \* Bakdäck med vätskefyllning

## STYRSYSTEM

- Hydrostatisk midjestyrning
- Svängvinkel +/- 39°
- Lutningsvinkel +/- 12,5°

## AXLAR

- Statisk bärförmåga 140 000 N
- Automatiska differentialsjärrar på fram- och bakaxel
- El-hydraulisk manövrering av parkeringsbromsen
- Servoassisterade multidiskbromsar i oljebad

## ARBETSHYDRAULIK

- Lastavkännande variabel pump 145 l/min, 220 bar
- Kugghjulspump 55 l/min, 200 bar
- Hydraulsystemets volym ca 150 liter
- Hydrauloljekylare, temperaturstyrd fläkt

## LASTARE

- Hydraulisk parallellföring
- Hydraulisk fjädring
- Hydraulisk pilotmanövrering
- Servicestöd för lastarmarna
- Armstöd för schaktning
- Hydrauliskt redskapsfäste
- Alternativa redskapsfästen: Kunta 500 och Volvo BM

## DÄCK

- 500/60 R 22,5 (maskinens bredd 2150 mm)

## STANDARDUTRUSTNING

- Motorhydraulik (max. flöde 2200 r/min)
- dubbelverkande framtill 0-145 l/min
- enkelverkande framtill 55 l/min
- enkelverkande baktill 55/0-145 l/min
- Tredje cylinderhydraulik 0-90 l/min
- Fjärde cylinderhydraulik 0-90 l/min
- Tipphydraulik bak
- Backspeglar med uppvärmning
- Motorvärmare
- Bukplåtar fram- och bak
- Arbetsljus fram- och bak
- Nedfällbart varningsljus
- CD/MP3-spelare
- Sits med uppvärmning
- Tvåpunkts säkerhetsbälte
- Påfyllningspump för hydraulolja
- Säkerhetshytt ROPS (ISO 3471)
- Säkerhetshytt FOPS (ISO 3449 1365 J)
- Draganordning
- Reglerbar ratt
- Takfönster
- Backningssummer
- Huvudströmbrytare
- Fästen för arbetsredskap ovanför motorhuv
- Uttag för elektrisk manövrering av redskap
- Torkare och spolare för bakrutan

## TILLÄGGSUTRUSTNING

- Spakstyrning
- Femte cylinderhydraulik
- Sjätte cylinderhydraulik
- Hydrauloljefvärmare
- Luftkonditionering
- Baklyftanordning med hitchkrok inklusive cylinderhydraulik och flytläge
- Lyftkraft till övre läge 34 kN
- Tryckkraft med isblad 17,7 kN
- Hand inch/kryppventil
- Centralsmörjning
- Luftfjädrad förarstol
- Kupévärmaruttag
- Bromsventil för släpvagn
- Flytläge för lastaren
- Förhöjd förarhytt 160 mm
- FOPS-tak (ISO 3449 11600 J)
- Motvikt 400 kg
- 460/65R24 (maskinens bredd 2130 mm)

## ARBETSREDSKAP

- (Tillverkade av Vilakone)
- Grusskopa
  - Snöskopa
  - Multiskopa
  - Lövskopa
  - Sandspridare
  - Flak med tippning
  - Vattentank för bevattning
  - Vattentank för högtryckstvätt
  - Sopvals
  - Sopskopa
  - Hydrauliskt isblad
  - Pallgafflar
  - Personlift
  - Grävareaggregat



Hydrauliskt bakblad



Buskröjare



Isrivare

## TEKNISKA DATA

	REDSKAPSFÄSTE	SKOPA 1300 L	PALLGAFFEL 500 mm TYNGDPUNKTSAVSTÅND
Hydraulisk lyftkraft i nedre läge, kN	65,8	61,4	51,6
Hydraulisk lyftkraft i övre läge, kN	40,9	36,5	31,3
Nominell bärförmåga kg		1705* 1925**	2220* (jämnt underlag) 2450** (jämnt underlag)
Tipplast kg maskinen rak/svängd	4405/3855* 4900/4285**	3960/3410* 4455/3850**	3260/2780* 3660/3060**
Skopans brytkraft kN		34,3	

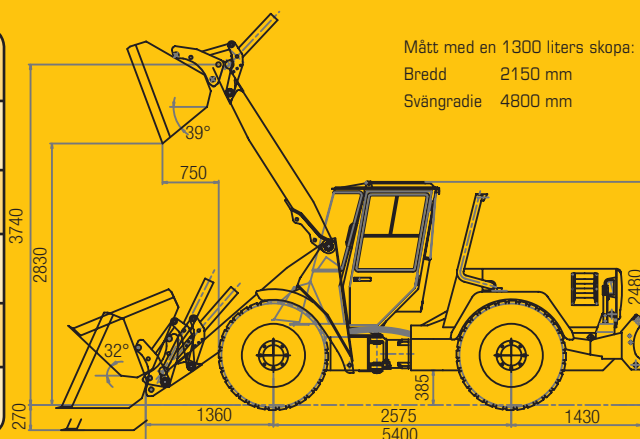

\* med baklyftanordning utan motvikt, enligt standarderna ISO 8313 och EN 474-3  
 \*\* med baklyftanordning och bakhjul med vätskepåfyllning